

PREFEITURA MUNICIPAL DE BOM JESUS DO ARAGUAIA – MT	
CONCURSO PÚBLICO 001/2019 - PROVA PRÁTICO PROFISSIONAL DE MECÂNICO	
CANDIDATO:	INSCRIÇÃO:

IDENTIFIQUE AS PEÇAS ABAIXO:

01 - (0,5 ponto)



Disco de Embreagem

02 – (0,5 ponto)



Alternador

03 – (0,5 ponto)



Comando de Válvula

4 – IDENTIFIQUE AS PARTES DO MOTOR; (0,6 pontos cada parte)

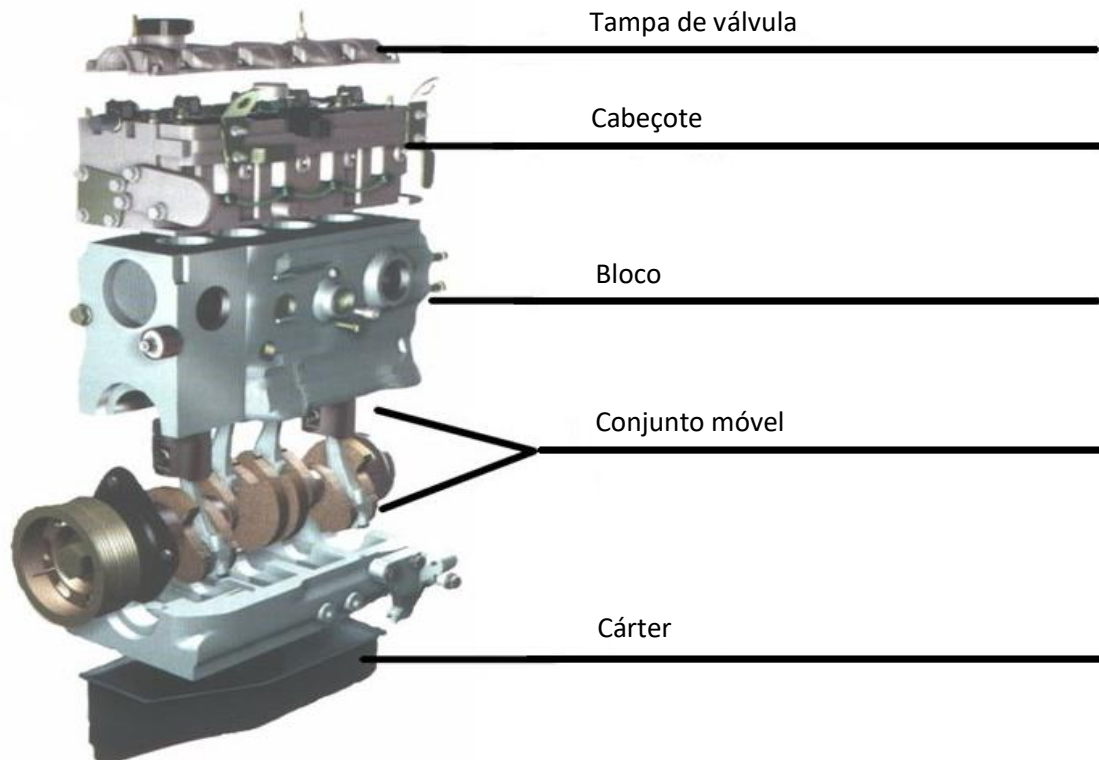

5 – IDENTIFIQUE AS PARTES DO SISTEMA DE SUSPENÇÃO ABAIXO: (0,5 ponto cada parte)



1 – Braço triangular ou bandeja

2 – Coluna com mola e amortecedor

3 – Suporte de roda

6 – RELACIONE AS PARTES DO MOTOR A DIESEL ABAIXO: (0,5 ponto cada parte)

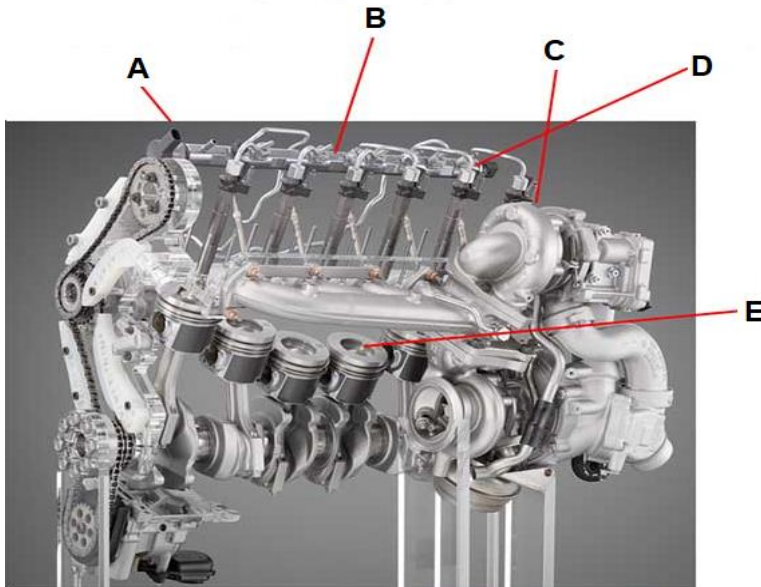

- A Regulador de pressão
- B Injeção de duto único
- C Turbo
- D Injetores
- E Cavidade do Pistão:
a câmara de combustão se restringe a esse volume do PMS

7 – IDENTIFIQUE AS PARTES DO SISTEMA ELÉTRICO ABAIXO: (0,25 cada parte)

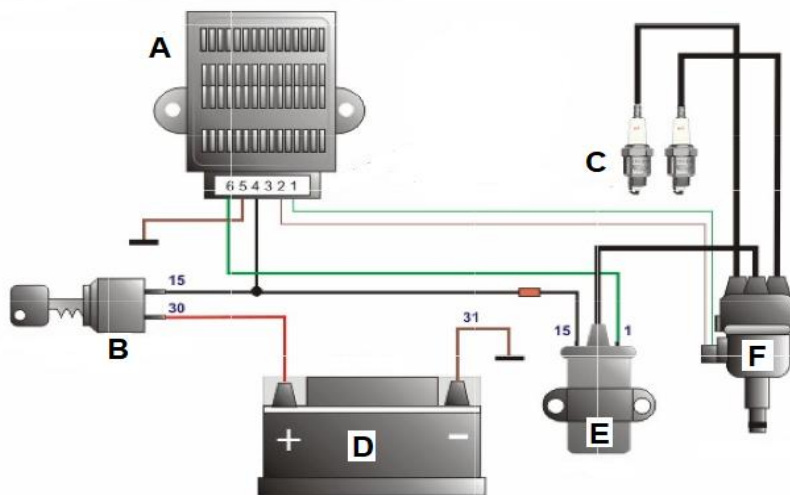

- A Unidade de Comando
- B Computador de Ignição e Partida
- C Velas
- D Bateria
- E Bobina
- F Distribuição

BOA SORTE!!!!